

VERLADETECHNIK

Produkte/Lieferprogramm

Verladesysteme

Verladerampen
Jumbo
ISO-Stationen/Häuser
Schwenkrampen
Bahnverlad
Feder-Klappbrücken
VR-/HB-Kombinationen
Verladebleche
Containerverladesysteme
Umbauten/Sanierungen

Tore/Tordichtungen

Rolltore
Sektionaltore
Gittertore
Schnellauftore
Brandschutztore
Tordichtung Feder
Tordichtung Luftkissen
Schleusen
Bahn-Seitenverlad

Hub-Hebebühnen

Hydr. Scherenhebebühnen
LKW-Hebebühnen
Arbeitshebebühnen
Fahrbare Systeme
Bahnhubtische
Behindertenhebebühnen
Theaterbühnen/Podien
Vorschubbühnen
Umbauten/Sanierungen

Spezialgeräte

Hub-Kippsäulen
Baldachin-Trottoiraufzüge
Bodentore
LKW Aufzüge
Bahn-Klappbrücken
Drehscheiben
Schrägtreppenlifte

**GILGEN
LOGISTICS**



www.gilgen.com

Service 7 Tage - 24 h Call Center

+41 844 44 54 36

Scherenhebebühne vor Tor mit Sicherheitsgeländer

Scherenhebebühne mit festen Schürzen in Kombination mit VerladeRampe

Scherenhebebühne mit Gitterschürze und Verladeblech



SCHERENHEBEBÜHNEN

Elektrohydraulische Scherenhebebühnen

Bezeichnung

Typ	Tragkraft-TF	Breite x Länge		Hub	Einbauhöhe	Leistung
Lagereinheit	(kg)	Minimum (mm)	Maximum (mm)	(m)	EH (mm)	(kW)
HB1.0-A1-	1000	1500 x 2000	2000 x 2500	1.2	310	2.2
HB2.0-A1-	2000	1500 x 2000	2000 x 2500	1.2	310	2.2
HB1.0-A2-	1000	1500 x 2500	2000 x 3000	1.6	310	2.2
HB2.0-A2-	2000	1500 x 2500	2000 x 3000	1.6	310	2.2
HB3.0-B1-	3000	1500 x 2000	2000 x 2500	1.2	310	3.0
HB4.0-B1-	4000	1500 x 2000	2000 x 2500	1.2	310	3.0
HB3.0-B2-	3000	2000 x 2500	2500 x 3200	1.6	310	3.0
HB4.0-B2-	4000	2000 x 2500	2500 x 3200	1.6	310	3.0
HB5.0-C1-	5000	2000 x 2500	2500 x 3500	1.6	410	4.0
HB6.0-C1-	6000	2000 x 2500	2500 x 3500	1.6	410	4.0
HB5.0-C2-	5000	2500 x 3000	3000 x 4000	1.6	410	4.0
	6000		3000 x 4000	1.6	410	4.0

Gilgen Logistics Scherenhebebühnen sind sicher, robust, umweltfreundlich, wirtschaftlich, kundenspezifisch zugeschnitten und auf dem neusten Stand der Technik. Scherenhebebühnen Typ HB werden als Verladeplattform, Arbeitstisch oder Spezialaufzug eingesetzt. Sie dienen als waagrecht Höhenausgleich zwischen der Gebäuderampe, dem Strassenniveau und der Brücke von LKW's oder Transportern. Sie ermöglichen durch ihre optimal angepasste Grösse ein direktes, schnelles und sicheres Arbeiten im Güterumschlag.

- Ganze Konstruktion im Tauchbad feuerverzinkt, Deckel gelb-schwarz markiert, inkl. Grubenrahmen
- Sicherheitsschiene unterhalb des Bühnenoberteils
- Hub über 2 Zylinder mit Fangvorrichtung, Kolbenstange geschliffen und hartverchromt
- Bedienungselement mit Hauptschalter, 90 x 230 x 90 mm
- Unteröl-Hydraulikaggregat in Oelwanne
- Spezialanfertigungen mit kurzer Lieferfrist

Optionen

- Sicherheitsgeländer
- Schürzen und Abstützbock
- LKW-Befahrbarkeit/Raddruck
- Angebaute Verladebleche
- Integrierter Vorschubteil
- Schall-/Lärmschutz

In öffentlich zugänglichen Arealen müssen feste Schürzen angebaut werden.

Grubentiefe = Hub + 100 mm

Varianten: Gitterschürze/Rollos

(müssen von der Behörde bewilligt werden)

Typenschlüssel

Hebebühne	Tragkraft	Scherenpaket
HB	3.0 Tonnen	A1

Einbaumasse

Grubenbreite = Hebebühnenbreite + 30 mm

Grubenlänge = Hebebühnenlänge + 30 mm

Grubentiefe = Einbauhöhe / mm

mit Verladeblech = Hebebühnenbreite/Länge + 100 mm

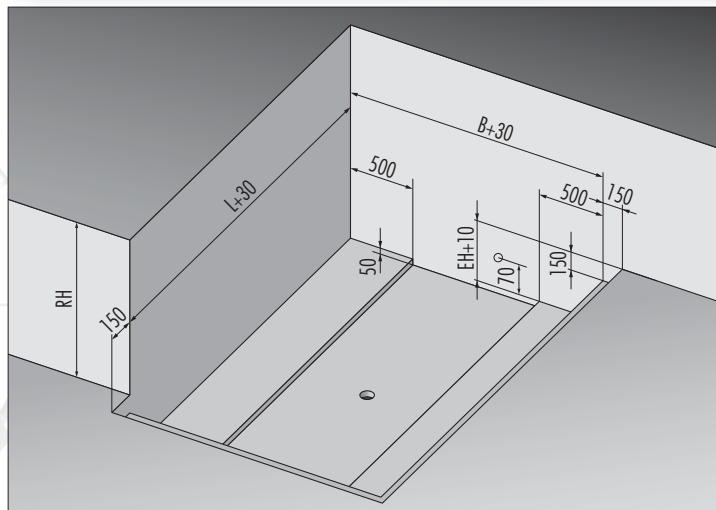

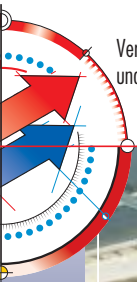

Verladerampen mit Sektionaltoren und Tordichtungen Typ „Feder“

ISO-Station mit rückgesetzten Verladerampen, Sektionaltoren, Tordichtungen Typ „Air seal“ (Luftkissen) und Ampelsteuerungen

Verladerampen mit Rolltoren und Tordichtungen Typ „Feder“



VERLADERAMPEN

Elektrohydraulische Verladerampen

Bezeichnung

Typ	Tragkraft (kg)	Breite x Länge (mm)	EH (mm)	Vorschub (mm)	Hub + / - (mm)	P (kW)	Gewicht (kg)
VR 1924/6	6000	1900 x 2400	700	600	+ 410 / - 400	0.75	885.50
VR 1924/11	4000	1900 x 2400	700	1100	+ 490 / - 460	0.75	982.00
VR 2224/6	6000	2200 x 2400	700	600	+ 410 / - 400	0.75	980.50
VR 2224/11	4000	2200 x 2400	700	1100	+ 490 / - 460	0.75	1088.50
VR 2424/6	6000	2400 x 2400	700	600	+ 410 / - 400	0.75	1025.50
VR 2424/11	4000	2400 x 2400	700	1100	+ 490 / - 460	1.10	1128.50
VR 2230/6	6000	2200 x 3000	730	600	+ 340 / - 440	1.10	1177.00
VR 2240/6	6000	2200 x 4000	800	600	+ 350 / - 490	1.10	
VR 2250/6	6000	2200 x 5000	800	600	+ 370 / - 540	1.10	

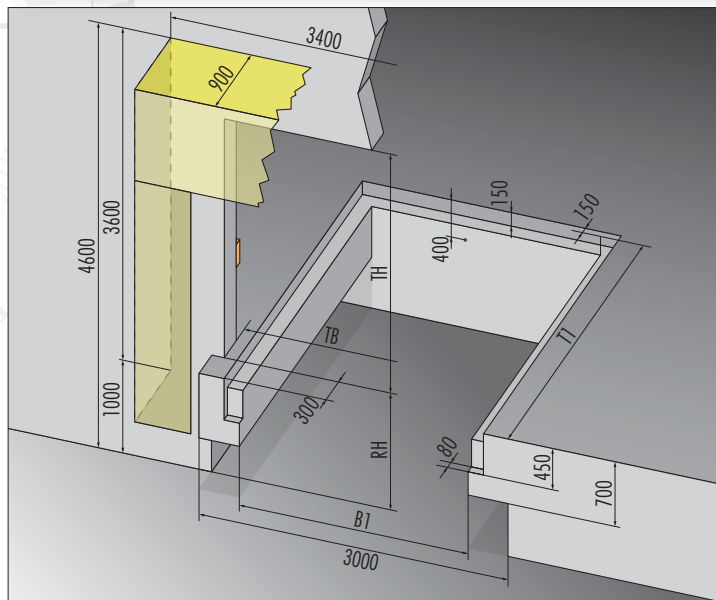

Gilgen Logistics Verladerampen in Kombination mit Toren und Tordichtungen entsprechen allen Bedürfnissen nach Mobilität, Funktionalität und Wirtschaftlichkeit. Sie dienen als optimaler Höhenausgleich zwischen der Gebäuderampe und des Fahrzeuges. Sie sind seit Jahren bei Gross- und Kleinverteilern, Transportunternehmen, Logistik-Zentren, Industrie, Chemie, usw. im Einsatz und garantieren ein sicheres, flexibles und rationelles Verladen.

- Nach neuestem Stand der Technik und den heute geltenden Vorschriften
- Tränenblechbelag, im Tauchbad feuerverzinkt
- Hub über 2 Zylinder mit Fangvorrichtung
- Seitliche Zungen, 2 x 1 Stück
- Robuste Anfahrpuffer
- 4-Knopf-Bedienungselement mit Hauptschalter 160 x 250 x 90 mm
- Stromzuführung 5 x 1,5 mm², Absicherung 10 A träge
- Verriegelung zum Tor
- Umrandung kann vorgängig geliefert und bauseitig eingegossen werden
- Fliegende Aufhängung, mit LKW-Ladebordwand unterfahrbar

Optionen

- Lärmschutz/Schalldämmung
- Glattes Blech mit rutschhemmendem Belag
- Ampelsteuerung „Rot/Grün“
- Spalt-Bürstendichtung
- ISO-Stationen mit Vorschub 1100/1300 mm
- Bodenisolierung

Neuheit

Speziell geeignet für 3,5 Tonnen schwere Fahrzeuge mit minimaler Auflast, gleichzeitige Benutzung auch für 6 Tonnen Fahrzeuge

T1 = Rampentiefe + 10 mm
 B1 = Rampenbreite + 80 mm
 RH = Rampenhöhe
 TB = Torbreite
 TH = Torhöhe
 SH = Sturzhöhe

Fahrbare Arbeits-
scherenhebebühne

Hub-Schwenk-Drehsäule

Scherenhebebühnen-Verladekombination

Baldachin-Trottoiraufzug



SPEZIALAUSFÜHRUNGEN

Tore

Gilgen Logistics Sektional- und Rolltore sind vielseitig einsetzbar und lassen sich dank unseren Sonderanfertigungen in jedes architektonische Konzept integrieren. Sektionaltore weisen einen sehr guten K-Wert aus und können manuell oder mit El.-Antrieb eingebaut werden. Sektionaltore benötigen 450 mm Sturzhöhe, Rolltore hingegen min. 600 mm. Das Rolltor beansprucht weniger Raumtiefe als das Sektionaltor. Die Masse sind abhängig von der Torgrösse.

- Stahl feuerverzinkt, einbrennlackiert oder Alu natur
- RAL/NCS
- Sichtlamellen
- Totmann-/Impulssteuerung
- Eingebaute Servicetür beim Sektionaltor möglich

Tordichtungen

Gilgen Logistics Tordichtungen sind ein wichtiger Bestandteil jeder Verladestation. Sie schützen Mitarbeiter und Ladegut vor Wettereinflüssen, bringen erhebliche Einsparungen an Heizkosten und bewahren gekühlte Lager vor grossen Energieverlusten.

Im Food-Bereich und in Kühllagern wird der speziell dafür entwickelte Dichtungstyp „Air seal“ (Luftkissen) eingesetzt. Einbaubreite 3400 - 3800 mm, Einbauhöhe 4600 - 4800 mm, Bautiefe 900 - 1200 mm.

Spezialgeräte und Sonderanfertigungen

Gilgen Logistics Spezialgeräte werden individuell nach Ihren Anforderungen und Wünschen geplant, konstruiert und den Vorschriften entsprechend eingebaut. Sie schützen Personen und ermöglichen durch ihre Lösung ein rationelles und sicheres Arbeiten mit Gütern und im Warenumschlag.



Theaterhubpodien

Service

Schnell und unkompliziert sind unsere Serviceleistungen. Mit über 20 Jahren Erfahrung und rund 45 Mitarbeitern sind wir ein starkes Team. Auch lange nach dem Kauf dürfen Sie auf jede Unterstützung zählen. Eine hohe Lieferbereitschaft, insbesondere auch für Ersatzteile, und ein kundeorientierter, effizienter Service sind uns sehr wichtig.



Sanierungen, Umbauten - vorher/nachher



www.gilgen.com, info@gilgen.com

Geschäftsbereich Verladetechnik

Gilgen Logistics AG
Im Grüt 1, CH-4225 Brislach
Tel. +41 61 785 85 85
Fax +41 61 785 85 79

24 h Call Center +41 844 44 54 36
VANITY +41 844 GILGEN